

## ゲートバルブ



FR125型ゲートバルブ (黄銅)

品番	呼び径	A	B	材質
FR125-15A	1/2	43	72	黄銅
FR125-20A	3/4	47	84	
FR125-25A	1	54	98	
FR125-32A	1 1/4	61	116	
FR125-40A	1 1/2	65	125	
FR125-50A	2	72	153	

材質	ボディ	砲金
	ステム	黄銅
	パッキン	ノンアスベスト



SVG2型ゲートバルブ (SUS304)

品番	呼び径	A	B	材質
SVG2-13	1/2	54	82	SUS304
SVG2-20	3/4	58	91	
SVG2-25	1	66	98.5	
SVG2-32	1 1/4	75	116.5	
SVG2-40	1 1/2	78	130	
SVG2-50	2	87	155.5	

材質	ボディ	SCS13A
	ステム	SUS304
	ジスク	SCS13A
	パッキン	テフロン
	ガスケット	テフロン

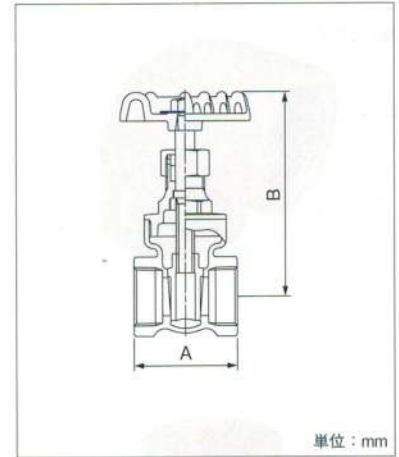

単位: mm

## 100型グローブバルブ (黄銅)



品番	呼び径	A	B
TA100-15A	1/2 <sup>B</sup>	48	66
TA100-20A	3/4	53	71
TA100-25A	1	63	84
TA100-32A	1 1/4	73	101
TA100-40A	1 1/2	81	106
TA100-50A	2	94	130
TA100-65A	2 1/2	115	160
TA100-80A	3	131	170

材質	ボディ	黄銅 (15A~50A) 青銅 (65A,80A)
	ボンネット	黄銅 (15A~50A) 青銅 (65A,80A)
	ステム	黄銅
	パッキン	ノンアスベスト

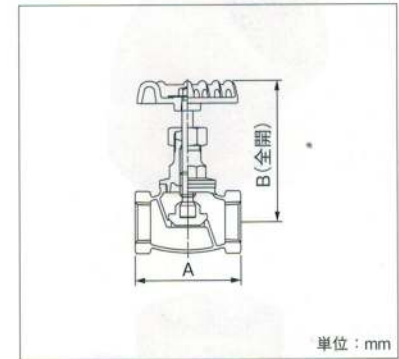

単位: mm

## 150型 Y型ストレーナー (黄銅)



品番	呼び径	A	B
Y150-10A	3/8	70	43
Y150-15A	1/2	80	49
Y150-20A	3/4	100	58
Y150-25A	1	115	71
Y150-32A	1-1/4	135	82
Y150-40A	1-1/2	160	98
Y150-50A	2	195	120
Y150-65A	2-1/2	230	150
Y150-80A	3	240	180

材質	ボディ・キャップ	砲金
	スクリーン	SUS304 (千鳥抜き多孔板12~16メッシュ)
	ガスケット	ノンアスベスト

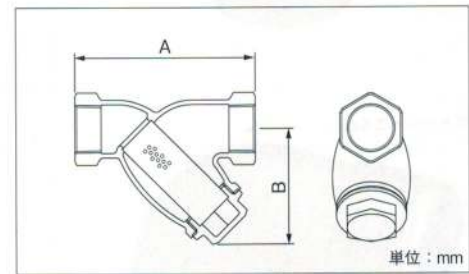

単位: mm

A アジャスト脚  
B バイブ用品  
C 棚柱・棚受  
D レール・戸車  
E ハンドル・カキ  
F 蝶番・マグネット  
G 排水用部品  
H バルブ・配管継手  
I バックレッシュ  
J ファスナー  
K クラクション・接着剤  
L キャスター  
M 研磨材  
N 器物・他

# ねじ込み継手 (ヨドシ製) (SUS304)

品番 **KANZAI**

90°エルボ

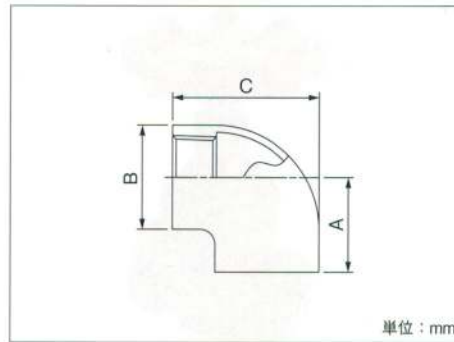

呼び径	A	B	C
6 <sup>A</sup>	1/8 <sup>B</sup>	17	15
8	1/4	19	19
10	3/8	23	23
15	1/2	27	27
20	3/4	32	33
25	1	38	41
32	1 1/4	46	50
40	1 1/2	48	56
50	2	57	69
65	2 1/2	70	87
80	3	77.2	99.5
100	4	98.2	125.5

チース

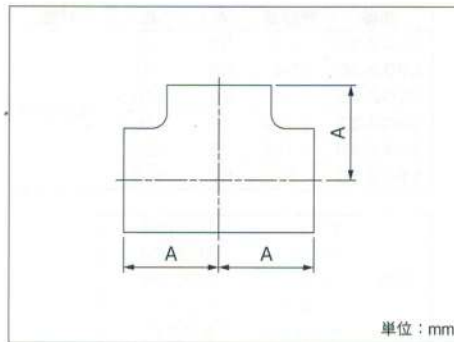

呼び径	A
6 <sup>A</sup>	1/8 <sup>B</sup>
8	1/4
10	3/8
15	1/2
20	3/4
25	1
32	1 1/4
40	1 1/2
50	2
65 (リップ付)	2 1/2
80 (リップ付)	3
100	4

45°エルボ

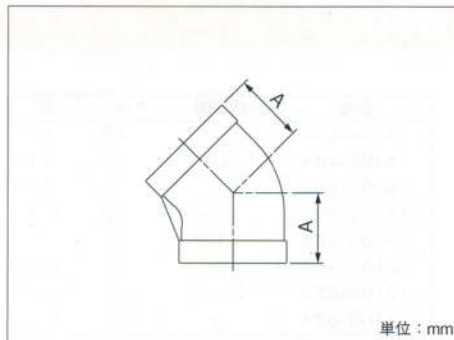

呼び径	A
6 <sup>A</sup>	1/8 <sup>B</sup>
8	1/4
10	3/8
15	1/2
20	3/4
25	1
32	1 1/4
40	1 1/2
50	2
65	2 1/2
80	3
100	4

クロス

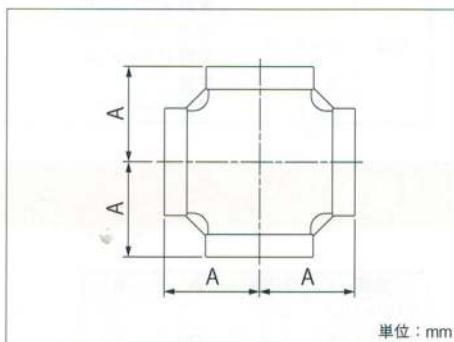

呼び径	A
6 <sup>A</sup>	1/8 <sup>B</sup>
8	1/4
10	3/8
15	1/2
20	3/4
25	1
32	1 1/4
40	1 1/2
50	2
65	2 1/2
80	3
100	4

ストリートエルボ

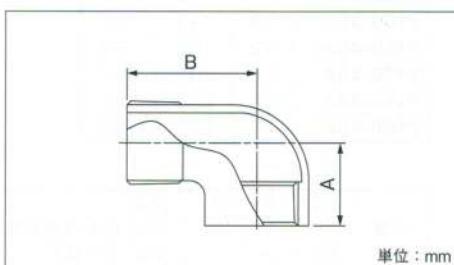

呼び径	A	B
6 <sup>A</sup>	1/8 <sup>B</sup>	17
8	1/4	19
10	3/8	23
15	1/2	27
20	3/4	32
25	1	38
32	1 1/4	46
40	1 1/2	48
50	2	57

- A アジャスト脚
- B バイブ用品
- C 棚柱・棚受
- D レール・戸車
- E ハンドル・カギ
- F 蝶番・マグネット
- G 排水用部品
- H **バルブ・配管継手**
- I ハツプレッシュ
- J ファスナー
- K クッション・接着剤
- L キャスター
- M 研磨材
- N 器物・他

# ねじ込み継手 (ヨドシ製) (SUS304)

品番 **KANZAI**

- A アジャスト脚
- B バイブ用品
- C 棚柱・棚受
- D レール・戸車
- E ハンドル・カギ
- F 蝶番・マグネット
- G 排水用部品
- H **バルブ配管継手**
- I ハットレッシュ
- J ファスナー
- K クッション・接着剤
- L キャスター
- M 研磨材
- N 器物・他

90°エルボ

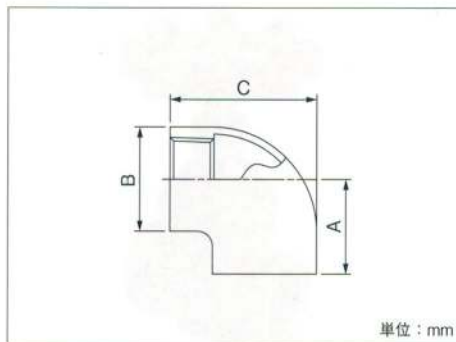

呼び径	A	B	C
6 <sup>A</sup>	1/8 <sup>B</sup>	17	15
8	1/4	19	19
10	3/8	23	23
15	1/2	27	27
20	3/4	32	33
25	1	38	41
32	1 1/4	46	50
40	1 1/2	48	56
50	2	57	69
65	2 1/2	70	87
80	3	77.2	99.5
100	4	98.2	125.5

チース

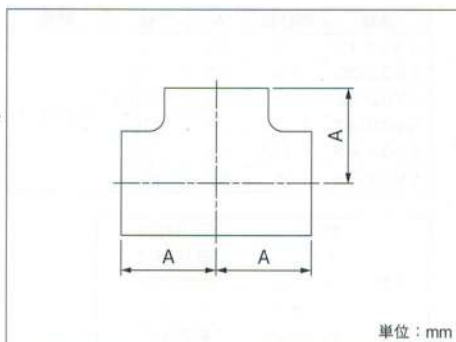

呼び径	A
6 <sup>A</sup>	1/8 <sup>B</sup>
8	1/4
10	3/8
15	1/2
20	3/4
25	1
32	1 1/4
40	1 1/2
50	2
65 (リップ付)	2 1/2
80 (リップ付)	3
100	4

45°エルボ

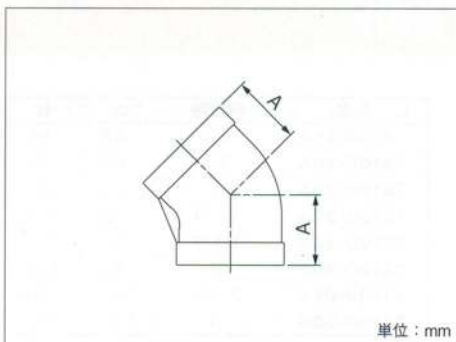

呼び径	A
6 <sup>A</sup>	1/8 <sup>B</sup>
8	1/4
10	3/8
15	1/2
20	3/4
25	1
32	1 1/4
40	1 1/2
50	2
65	2 1/2
80	3
100	4

クロス

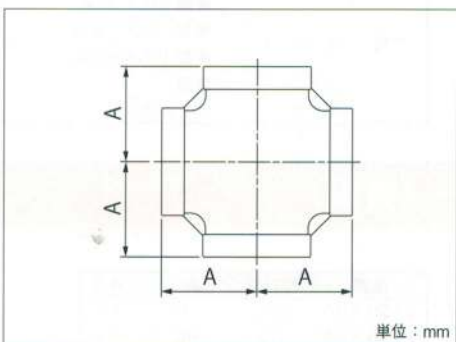

呼び径	A
6 <sup>A</sup>	1/8 <sup>B</sup>
8	1/4
10	3/8
15	1/2
20	3/4
25	1
32	1 1/4
40	1 1/2
50	2
65	2 1/2
80	3
100	4

ストリートエルボ

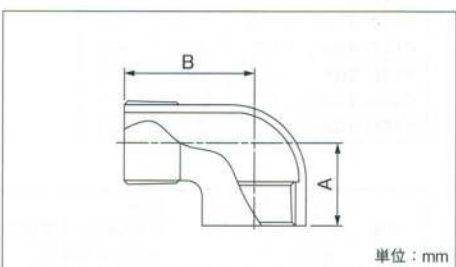

呼び径	A	B
6 <sup>A</sup>	1/8 <sup>B</sup>	17
8	1/4	19
10	3/8	23
15	1/2	27
20	3/4	32
25	1	38
32	1 1/4	46
40	1 1/2	48
50	2	57

# ねじ込み継手 (ヨドシ製) (SUS304)

品番 **KANZAI**

丸キャップ

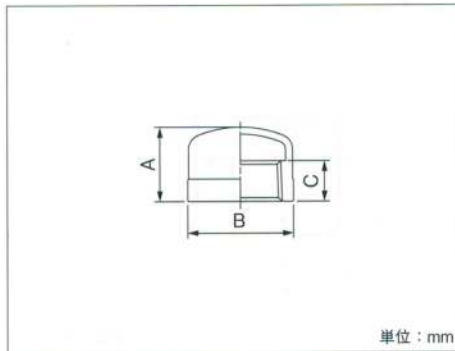

呼び径		A	B	C
6 <sup>A</sup>	1/8 <sup>B</sup>	15	18	6.2
8	1/4	17	21.1	9.4
10	3/8	16.9	24.8	9.7
15	1/2	19.2	27.5	12.7
20	3/4	24.5	35.1	14.1
25	1	29.6	42.2	16.2
32	1 1/4	32.5	52.6	18.5
40	1 1/2	34.5	57.7	18.5
50	2	38.2	69.9	22.8
65	2 1/2	41.7	92	26.7
80	3	47	106	29.8
100	4	53.7	134.4	35.8

ユニオン (ガスケット)

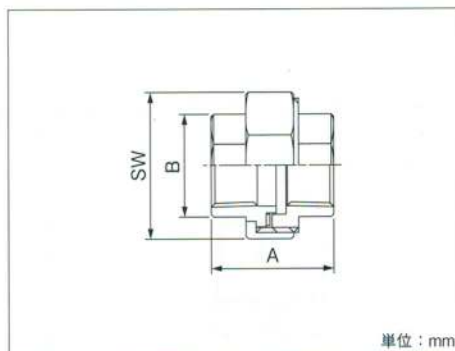

呼び径		A	B	SW
6 <sup>A</sup>	1/8 <sup>B</sup>	29	14.5	25
8	1/4	38	18.5	30
10	3/8	38	22	37
15	1/2	41	27.2	42
20	3/4	50.4	32	49.5
25	1	48	41	59
32	1 1/4	59.5	49.5	71
40	1 1/2	65	55.8	77
50	2	68.5	67.5	92
65	2 1/2	80	83.5	112
80	3	89	96.4	126
100	4	108	123	157

六角ニップル

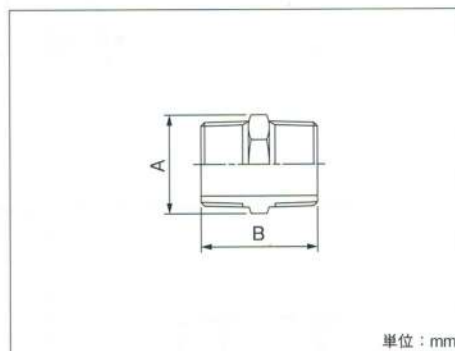

呼び径		A	B
6 <sup>A</sup>	1/8 <sup>B</sup>	12.35	29
8	1/4	16.8	32.5
10	3/8	20	36.5
15	1/2	25.7	43
20	3/4	31.8	46
25	1	38	52
32	1 1/4	45.8	56
40	1 1/2	52	59.5
50	2	62.5	65
65	2 1/2	79	80.7
80	3	92.5	90
100	4	118	107

四角プラグ

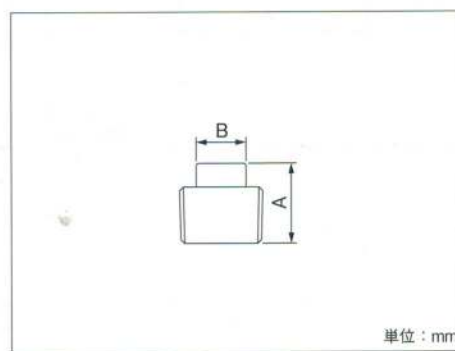

呼び径		A	B
6 <sup>A</sup>	1/8 <sup>B</sup>	16.5	6.8
8	1/4	20	9
10	3/8	22	11
15	1/2	25	13.5
20	3/4	27.5	16
25	1	32	20
32	1 1/4	35	24
40	1 1/2	37	25
50	2	39	32
65	2 1/2	48	41.8
80	3	52	46
100	4	62	58

六角プラグ

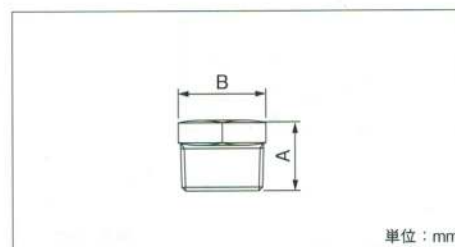

呼び径		A	B
8 <sup>A</sup>	1/4 <sup>B</sup>	19	14
10	3/8	22	17
15	1/2	25	22
20	3/4	28	27
25	1	30	35
32	1 1/4	34	46
40	1 1/2	37	50
50	2	41	63

A アジャスト脚  
B バイブ用品  
C 棚柱・棚受  
D レール・戸車  
E ハンドル・カギ  
F 蝶番・マグネット  
G 排水用部品  
H バルブ・配管継手  
I バックレッシュ  
J ファスナー  
K クリシヨ・接着剤  
L キャスター  
M 研磨材  
N 器物・他

# ねじ込み継手 (ヨドシ製) (SUS304)

品番 **KANZAI**

- A アジャスト脚
- B バイブ用品
- C 棚柱・棚受
- D レール・戸車
- E ハンドル・カギ
- F 螺着・マグネット
- G 排水用品
- H **バルブ・配管継手**
- I ハップレッシュ
- J ファスナー
- K クッション接着剤
- L キャスター
- M 研磨材
- N 器物・他

両ニップル

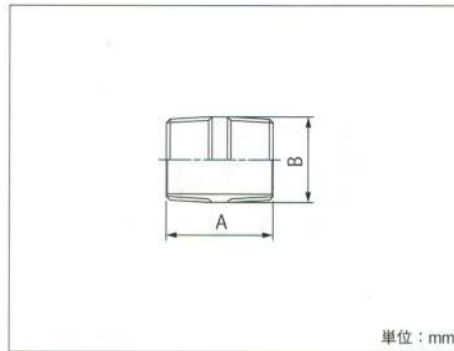

呼び径		A	B
6 <sup>A</sup>	1/8 <sup>B</sup>	24.5	10.5
8	1/4	27.5	13.8
10	3/8	28.5	17.3
15	1/2	34.5	21.7
20	3/4	38.5	27.2
25	1	42.5	34
32	1 1/4	50.5	42.7
40	1 1/2	50.5	48.6
50	2	58.5	60.5
65	2 1/2	70.5	76.3
80	3	78.5	89.1
100	4	90.5	114.3

片ニップル

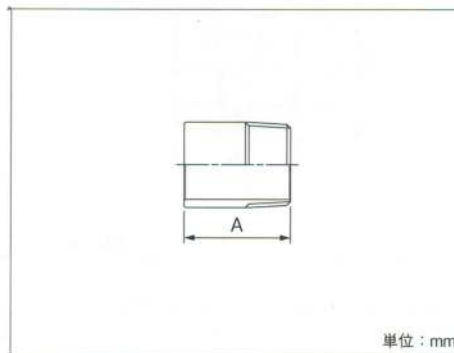

呼び径	A	
6 <sup>A</sup>	1/8 <sup>B</sup>	24.5
8	1/4	27.5
10	3/8	28.5
15	1/2	34.5
20	3/4	38.5
25	1	42.5
32	1 1/4	50.5
40	1 1/2	50.5
50	2	58.5
65	2 1/2	70.5
80	3	78.5
100	4	90.5

両長ニップル

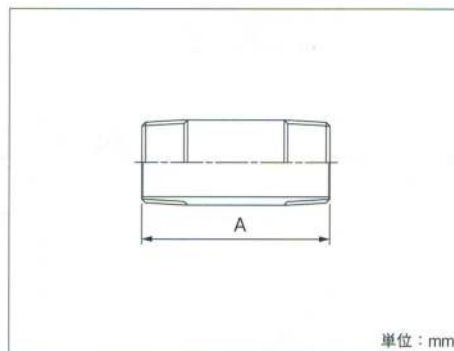

呼び径	A	
6 <sup>A</sup>	1/8 <sup>B</sup>	50・75・100・125・150・200
8	1/4	50・75・100・125・150・200
10	3/8	50・75・100・125・150・200
15	1/2	50・75・100・125・150・200
20	3/4	50・75・100・125・150・200
25	1	50・75・100・125・150・200
32	1 1/4	75・100・125・150・200
40	1 1/2	75・100・125・150・200
50	2	75・100・125・150・200
65	2 1/2	100・125・150・200
80	3	100・125・150・200
100	4	100・125・150・200

片長ニップル

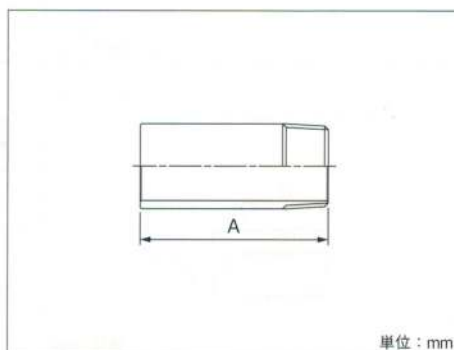

呼び径	A	
6 <sup>A</sup>	1/8 <sup>B</sup>	50・75・100・125・150・200
8	1/4	50・75・100・125・150・200
10	3/8	50・75・100・125・150・200
15	1/2	50・75・100・125・150・200
20	3/4	50・75・100・125・150・200
25	1	50・75・100・125・150・200
32	1 1/4	75・100・125・150・200
40	1 1/2	75・100・125・150・200
50	2	75・100・125・150・200
65	2 1/2	100・125・150・200
80	3	100・125・150・200
100	4	100・125・150・200

# ねじ込み継手 (ヨドシ製) (SUS304)

品番 **KANZAI**

六角ホースニップル

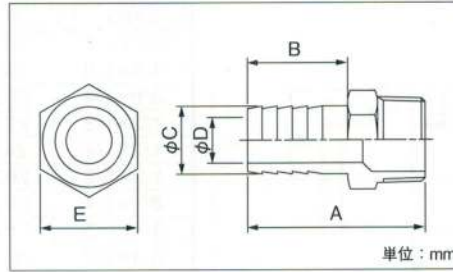

呼び径		A	B	φC	φD	E
6 <sup>A</sup>	1/8 <sup>B</sup>	45	25	6.5	3.3	13
8	1/4	47	24	9	5.6	17
10	3/8	55	34.5	11	7.2	20
15	1/2	64	40.2	14	9.4	24
20	3/4	68	40.5	20.5	14.6	31.5
25	1	71	40	27	18.2	39
32	1 1/4	81	46	33	25.8	46
40	1 1/2	95	59.5	39.5	32.4	52.5
50	2	106	64.5	52	43.2	63

ストレートソケット

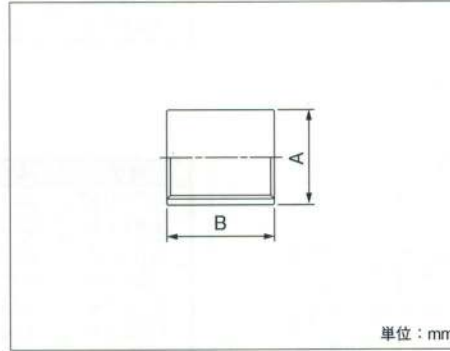

呼び径	A	B	
6 <sup>A</sup>	1/8 <sup>B</sup>	13.8	20
8	1/4	17	25
10	3/8	21	26
15	1/2	25	33
20	3/4	31	36
25	1	38	43
32	1 1/4	47	48
40	1 1/2	53	48
50	2	66	56
65	2 1/2	82	65
80	3	95	70
100	4	121	84

ハーフソケット

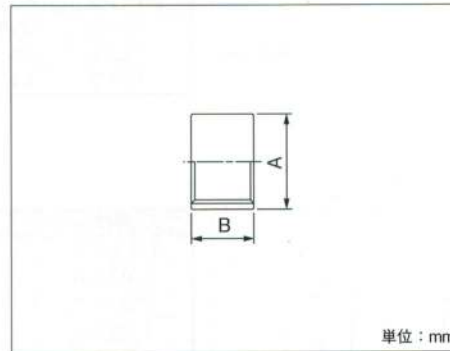

呼び径	A	B	
6 <sup>A</sup>	1/8 <sup>B</sup>	13.8	12
8	1/4	17	15
10	3/8	21	16
15	1/2	25	20
20	3/4	31	21
25	1	38	25
32	1 1/4	47	28
40	1 1/2	53	28
50	2	66	34
65	2 1/2	82	39
80	3	95	42
100	4	121	50

ストレートソケット厚口

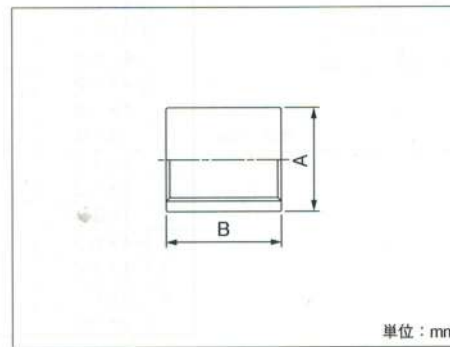

呼び径	A	B	
8 <sup>A</sup>	1/4 <sup>B</sup>	19	27
10	3/8	23	28
15	1/2	28	37
20	3/4	34.5	39
25	1	41.5	46
32	1 1/4	51	51
40	1 1/2	58	51
50	2	70	60

テーパソケット

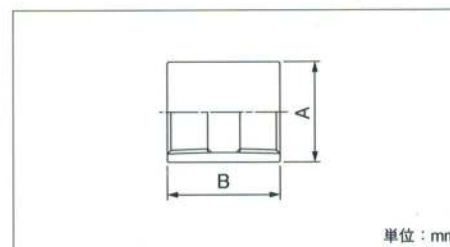

呼び径	A	B	
6 <sup>A</sup>	1/8 <sup>B</sup>	15	23
8	1/4	19	29
10	3/8	22	30
15	1/2	27	38
20	3/4	33	40
25	1	40	45
32	1 1/4	49	51
40	1 1/2	55.5	54
50	2	68	64

- A アジャスト脚
- B ハイフ用部品
- C 棚柱・棚受
- D レール・戸車
- E ハンドル・カギ
- F 蟻番マグネット
- G 排水用部品
- H バルブ・配管継手
- I バッフレッシー
- J ファスナー
- K クッション・接着剤
- L キャスター
- M 研磨材
- N 器物・他

# ねじ込み継手 (ヨドシ製) (SUS304)

品番 **KANZAI**

径違いチース

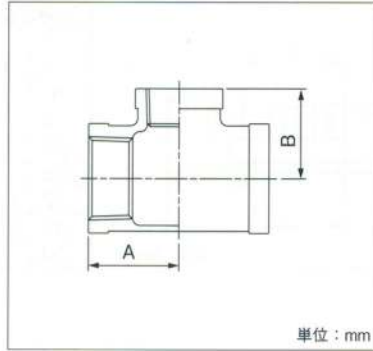

単位: mm

呼び	A	B
1/4 <sup>B</sup> ×1/8 <sup>B</sup>	18	19
3/8×1/8	19.1	21
3/8×1/4	20.2	22
1/2×1/8	22.3	23.4
1/2×1/4	24.1	24.3
1/2×3/8	26.2	25.1
3/4×1/4	25.2	27
3/4×3/8	28.2	28.2
3/4×1/2	30.3	32.1
1×1/4	28.1	31
1×3/8	30.1	30.9
1×1/2	32	33.6
1×3/4	34.5	31
1 1/4×3/8	31.7	36

呼び	A	B
1 1/4 <sup>B</sup> ×1/2 <sup>B</sup>	34.1	37.6
1 1/4×3/4	38.8	40
1 1/4×1	40.2	42.4
1 1/2×3/8	34.2	40
1 1/2×1/2	35.2	42.2
1 1/2×3/4	38.2	42
1 1/2×1	41.3	45.2
1 1/2×1 1/4	45.2	47.9
2×1/2	38.1	48
2×3/4	41.3	49.4
2×1	44.4	51.2
2×1 1/4	48.2	54.3
2×1 1/2	52.3	55.3

径違いニップル

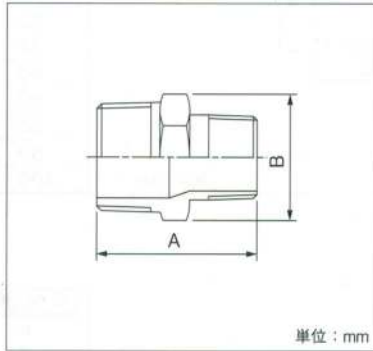

単位: mm

呼び	A	B
1/4 <sup>B</sup> ×1/8 <sup>B</sup>	33.6	18
3/8×1/8	34.2	21
3/8×1/4	35.5	20.7
1/2×1/8	34.5	25.8
1/2×1/4	33.6	26
1/2×3/8	41.2	25.8
3/4×1/8	37	29.8
3/4×1/4	37.4	29.9
3/4×3/8	37.2	29.8
3/4×1/2	45.2	29.8
1×1/4	39.1	35
1×3/8	40	34.8
1×1/2	44	34.8

呼び	A	B
1 <sup>B</sup> ×3/4 <sup>B</sup>	50.2	36.9
1 1/4×1/2	47.5	45.9
1 1/4×3/4	51.5	45.6
1 1/4×1	54	46
1 1/2×3/4	53	49.8
1 1/2×1	53	50
1 1/2×1 1/4	59.6	52
2×1/2	52.5	63
2×3/4	56.5	63
2×1	57.3	63
2×1 1/4	57.5	63
2×1 1/2	65.4	63.9

径違いソケット

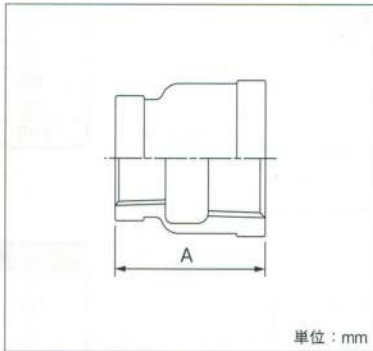

単位: mm

呼び	A
1/4 <sup>B</sup> ×1/8 <sup>B</sup>	25.8
3/8×1/8	28.1
3/8×1/4	28.7
1/2×1/8	34.1
1/2×1/4	34.1
1/2×3/8	34.2
3/4×1/8	38.3
3/4×1/4	38
3/4×3/8	38.3
3/4×1/2	37.1
1×1/8	42.6
1×1/4	42.4
1×3/8	41.8
1×1/2	42.1
1×3/4	42.3
1 1/4×1/2	47.9
1 1/4×3/4	48.1
1 1/4×1	51.9
1 1/2×3/8	47.5

呼び	A
1 1/2 <sup>B</sup> ×1/2 <sup>B</sup>	52.1
1 1/2×3/4	52.2
1 1/2×1	52.4
1 1/2×1 1/4	53.6
2×1/2	50.8
2×3/4	51
2×1	56
2×1 1/4	56
2×1 1/2	57.4
2 1/2×1	60
2 1/2×1 1/4	60.6
2 1/2×1 1/2	60.5
2 1/2×2	61.2
3×1	62.2
3×1 1/4	62.2
3×1 1/2	61.5
3×2	61.8
3×2 1/2	60.6